

OEM Xtreme
Modèles moyens

OEM Grands modèles

Série ECO OEM



Les amortisseurs réglables sont la meilleure solution lorsque les paramètres ne sont pas totalement définis ou lorsque certaines données sont susceptibles d'être modifiées.

Les **Nouveaux amortisseurs réglables ECO OEM** sont une extension de la série ECO développée précédemment. Ces amortisseurs apportent une flexibilité maximum tout en respectant les spécifications RoHS.

La force d'amortissement peut être modifiée en tournant la molette de réglage, ce qui permet de s'adapter à de nombreuses conditions de fonctionnement.

Les **Séries OEMXT** sont disponibles sur des courses allant de 25 à 150 mm. Le filetage impérial permet de remplacer les modèles d'origine impériale. La gamme de produits **Petites Vitesses (LROEMXT)** est destinée aux vitesses lentes à partir de 76 mm/s et aux forces de propulsion élevées jusqu'à 17 790 N. Les gammes OEMXT et OEM Grands modèles sont entièrement réparables.

Caractéristiques & avantages

- Le système de réglage permet d'ajuster avec précision l'amortissement désiré, puis de bloquer en position le vernier de réglage.
- Les orifices internes procurent la décélération la plus efficace, ce qui réduit la force de choc.
- Les corps filetés facilitent le montage et augmentent la surface de dissipation thermique.
- **Les performances peuvent être étendues** par l'utilisation de la gamme faible vitesse ou hautes performances.
- **Des orifices calibrés non réglables** sur demande sur les CBOEM peuvent être réalisés pour des applications spécifiques.
- **Des matériaux et traitements spécifiques** sur demande.
 - Les modèles standard peuvent fonctionner de -10°C à + 80°C tandis que les huiles et joints spéciaux permettent de travailler de -30°C à + 100°C.
 - Options de qualité alimentaire disponibles.
- Le contrôle qualité ISO très strict garantit fiabilité et durée de vie élevée.
- **Totalement réparables** pour les moyennes et grandes tailles.

La série ECO OEM apporte de nouvelles fonctionnalités :

- **Respect de l'environnement:**
 - RoHS compatible
 - Huiles biodégradables
 - Matériaux d'emballage recyclables
- **Nouveau traitement extérieur Enicote II:**
 - RoHS compatibles
 - Testé à 350 heures en brouillard salin
- **Ecrou de blocage** livré avec chaque amortisseur.
- **Méplats** permettant le montage facile.
- **Possibilité d'être monté en chambre pressurisée**
- **Butée positive intégrée** jusqu'à 7 bar.

Amortisseur de chocs à orifice simple, réglable ENIDINE

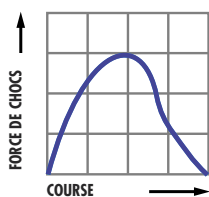

Un amortissement conventionnel permet une décélération linéaire en apportant une force d'amortissement constante tout au long de la course.

Cette conception de base est la plus efficace, car elle permet d'absorber la plus grande partie de l'énergie sur une course donnée tout en assurant une force de choc la plus basse. Ce type d'amortissement est aussi disponible avec un amortisseur de chocs réglable.

La force d'amortissement d'un amortisseur de chocs ENIDINE à orifice unique peut être modifiée par ajustement de la molette de réglage. Par rotation de celle-ci, on obture plus ou moins l'orifice de passage de l'huile. La position 8 indique la force d'amortissement maximum, alors que 0 indique la force minimum. Cette molette permet d'augmenter ou réduire l'orifice en fonction du sens de rotation.

Quand la force est appliquée sur la tige, la bague flottante coulisse et le clapet reste fermé. Comme l'huile est forcée dans l'orifice, une pression est créée sur le piston qui produit la force interne, ce qui produit une décélération douce et contrôlée de la masse en déplacement.

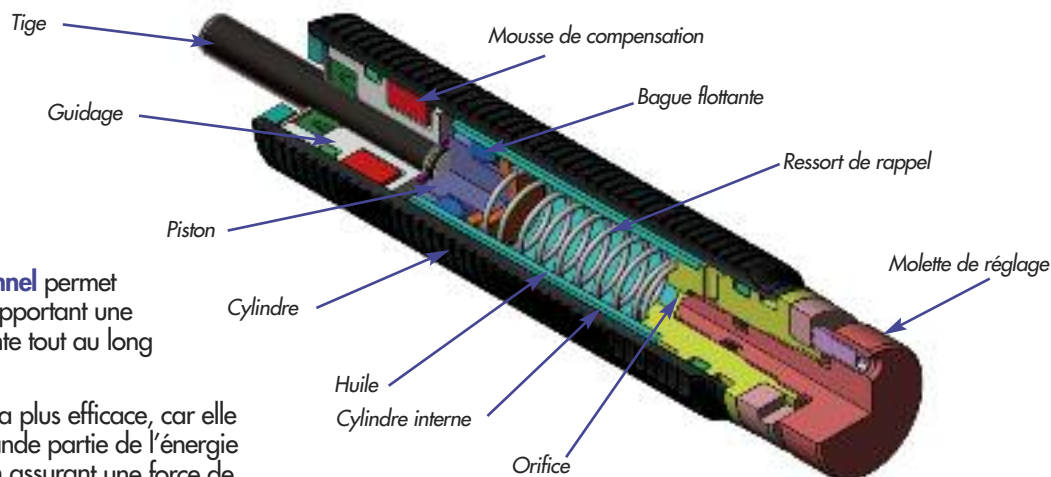

Quand la charge est enlevée, le ressort de rappel ramène le piston en position avec ouverture de la bague flottante permettant un retour rapide de l'huile.

La mousse de compensation est comprimée par l'huile pendant la course afin de compenser le volume correspondant à la tige rentrée. Sans cette compensation, le système serait hydrauliquement bloqué.

Amortisseur de chocs à orifices multiples, réglable ENIDINE

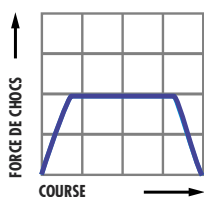

Un amortissement avec orifices à section constante (dashpot) fournit la plus grande force de résistance en début de course quand la vitesse à l'impact est la plus haute. Ces amortisseurs de chocs apportent une haute absorption d'énergie dans une conception compacte et économique. Ce type d'amortisseur existe en version réglable et non réglable.

L'amortisseur de chocs réglable avec orifices multiples est similaire de celui dont les principes sont décrits plus haut.

La force d'amortissement peut être modifiée par ajustement de la molette de réglage. La position 8 indique la force d'amortissement maximale, alors que 0 indique la force minimale.

En tournant la molette de réglage, la came modifie la position du coulisseau interne en obturant ou en ouvrant les orifices du tube interne.

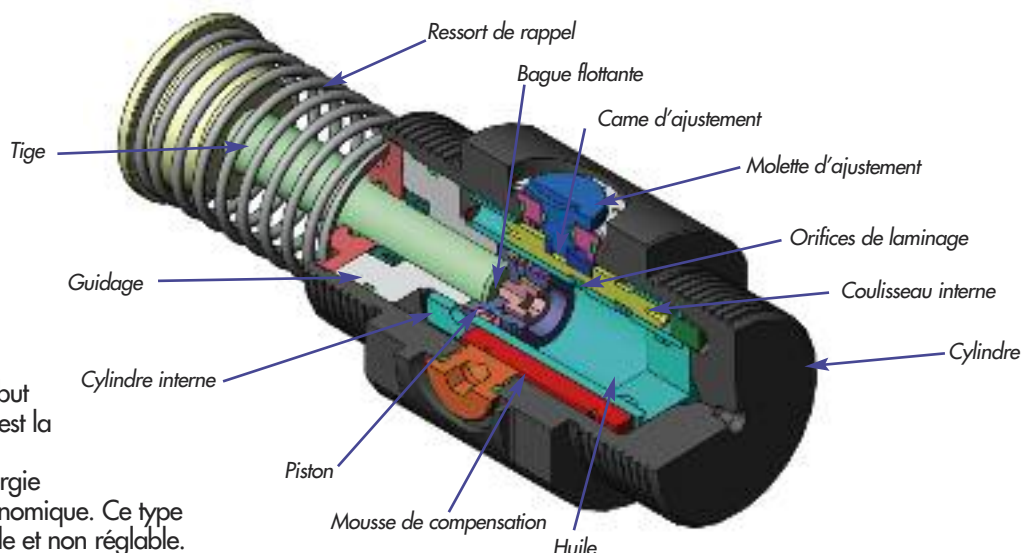

L'obturation des orifices réduit la surface totale de passage de l'huile et augmente ainsi sa force d'amortissement.

L'utilisateur peut ainsi augmenter la force d'amortissement en cas de changement des paramètres d'origine (amortissement linéaire).

Les produits de la gamme Petites Vitesses (LR) sont disponibles pour contrôler des vitesses qui tombent sous celles de la gamme d'amortisseurs standard ajustables.

Standard

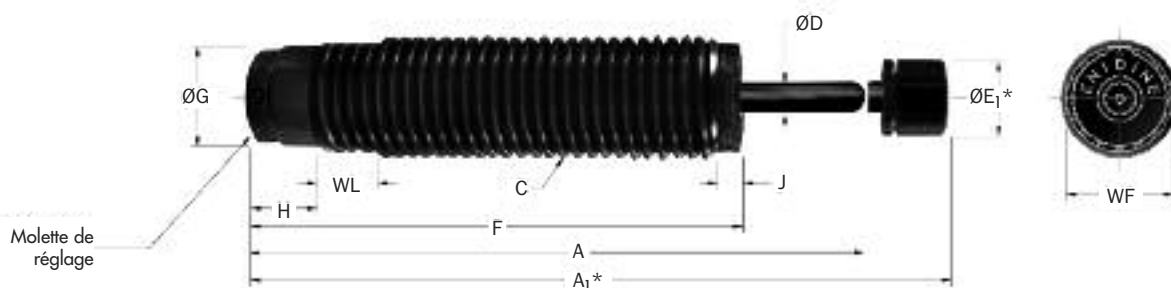

*Note: Les côtes A₁ et E₁ s'appliquent aux amortisseurs avec butoir uréthane. Un écrou hexagonal livré avec chaque amortisseur.

Modèle	Course (S) mm	Plage de vitesse optimale m/s	E _T Max. Nm/c	E _T C Max. Nm/h	F _p Force de chocs Max. N	Force nominale du ressort		F _D Force de propulsion Max. N	Poids g
						Extension N	Compression N		
ECO OEM .1M (B)	7,0	0,3-3,30	6,0	12 400	1 220	2,2	4,5	350	18 alu 28 acier
ECO OEM .15M (B)	10,0	0,3-3,30	6,0	19 000	890	3,5	7,5	350	36 alu 56 acier
ECO OEM .25M (B)	10,0	0,3-3,30	6,0	20 000	890	3,5	7,5	350	36 alu 56 acier
ECO LROEM .25M (B)	10,0	0,08-1,30	6,0	20 000	890	3,5	7,5	440	36 alu 56 acier
ECO OEM .35M (B)	12,0	0,3-3,30	17,0	34 000	2 000	4,5	9,8	530	55 alu 85 acier
ECO LROEM .35M (B)	12,0	0,08-1,30	17,0	34 000	2 000	4,5	9,8	890	55 alu 85 acier
ECO OEM .5M (B)	12,7	0,3-4,50	28,0	32 000	3 500	5,8	12,4	670	92 alu 141 acier
ECO LROEM .5M (B)	12,7	0,08-1,30	28,0	32 000	3 500	8,9	17,0	1 120	92 alu 141 acier
ECO OEM 1.0M (B)	25,0	0,3-3,30	74,0	70 000	4 400	13,0	27,0	1 330	185 alu 285 acier
ECO OEM 1.0MF (B)	25,0	0,3-3,30	74,0	70 000	4 400	13,0	27,0	1 330	185 alu 285 acier
ECO LROEM 1.0M (B)	25,0	0,08-1,30	74,0	70 000	4 400	13,0	27,0	2 016	185 alu 285 acier
ECO LROEM 1.0MF (B)	25,0	0,08-1,30	74,0	70 000	4 400	13,0	27,0	2 016	185 alu 285 acier

Modèle	A mm	A ₁ mm	C mm	D mm	E ₁ mm	F mm	G mm	H mm	J mm	WF mm	WL mm
ECO OEM 0.1M (B)	57,0	67,0	M10 x 1.0	3,0	8,6	49,4	8,6	10,2	—	—	—
ECO OEM 0.15M (B)	81,8	91,7	M12 x 1.0	3,3	8,6	71,4	10,9	14,2	—	11,0	9,7
ECO (LR)OEM .25M (B)	81,8	91,2	M14 x 1.5	3,3	11,2	71,4	10,9	14,2	—	12,0	12,7
ECO (LR)OEM .35M (B)	100,6	110,7	M16 x 1.5	4,0	11,2	87,4	11,2	14,5	0,5	14,0	12,7
ECO (LR)OEM .5M (B)	98,6	110,5	M20 x 1.5	4,8	12,7	84,1	16,0	17,0	—	18,0	12,7
ECO (LR)OEM 1.0M (B)	130,0	142,7	M27 x 3.0	6,4	15,7	104,0	22,0	14,0	4,6	23,0	12,7
ECO (LR)OEM 1.0MF (B)	130,0	142,7	M25 x 1.5	6,4	15,7	104,0	22,0	14,0	4,6	23,0	12,7

- Notes: 1. Tous les amortisseurs de chocs fonctionneront normalement à partir de 5% de leur capacité maximale par cycle. Si l'énergie à absorber se situe en dessous de 5%, choisir un modèle plus petit.
 2. Pour les accessoires de montage, voir pages 22-23.
 3. (B) indique les modèles d'amortisseurs avec butoir. Les butoirs ne peuvent pas être ajoutés à des modèles sans butoir ou enlevés à des modèles avec butoir ECO OEM .1M à ECO OEM 1.0M.

Écrou de blocage (JN)

*Note: Un écrou hexagonal livré avec chaque amortisseur.

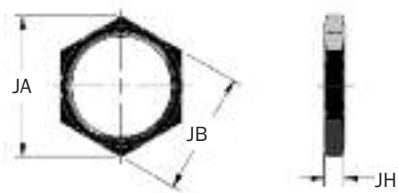

Désignation	Référence	Modèle	JA mm	JB mm	JH mm	Poids g
JN M10 x 1	J223840167	ECO OEM 0.1M (B)	15,0	13,0	3,2	2
JN M12 x 1	J223841035	ECO OEM .15M (B)	17,0	15,0	4,0	2
JN M14 x 1.5	J223842165	ECO (LR)OEM .25M (B)	19,7	17,0	4,0	3
JN M16 x 1.5	J224055035	ECO (LR)OEM .35M (B)	20,0	19,0	6,0	5
JN M20 x 1.5	J223844035	ECO (LR)OEM .5M (B)	27,7	24,0	4,6	9
JN M27 x 3	J124059034	ECO (LR)OEM 1.0M (B)	37,0	32,0	4,6	15
JN M25 x 1.5	J223846035	ECO (LR)OEM 1.0MF (B)	37,0	32,0	4,6	15

Manchon de butée (SC)

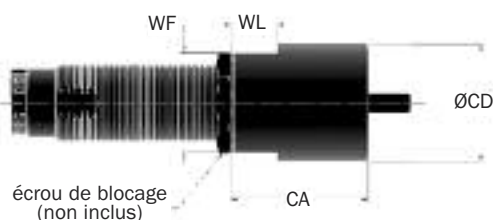

Désignation	Référence	Modèle	CA mm	CD mm	WF mm	WL mm	Poids g
Δ SC M10 x 1	M923840171	ECO OEM 0.1M (B)	19,0	14,0	–	–	11
Δ SC M12 x 1	M923841058	ECO OEM 0.15M (B)	19,0	16,0	14,0	9,0	14
Δ SC M14 x 1.5	M923842171	ECO (LR)OEM .25M (B)	25,4	19,0	19,0	12,0	28
Δ SC M16 x 1.5	M924055199	ECO (LR)OEM .35M (B)	25,4	19,0	–	–	28
Δ SC M20 x 1.5	M924057058	ECO (LR)OEM .5M (B)	38,0	25,4	22,0	12,0	63
Δ SC M27 x 3	M923846170	ECO (LR)OEM 1.0M (B)	50,8	38,0	32,0	15,0	215
Δ SC M25 x 1.5	M923846171	ECO (LR)OEM 1.0MF (B)	50,8	38,0	32,0	15,0	215

Notes: 1. *Ne peut être utilisé avec un Butoir Uréthane.

2. Δ = Produits avec délai de livraison non-standard, contactez-nous.

Bride universelle (petit alésage) (UF)

UF M10 x 1 → UF M16 x 1,5

UF M20 x 1,5 → UF M27 x 3

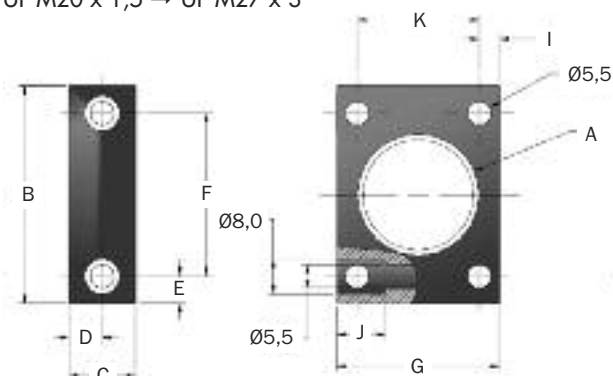
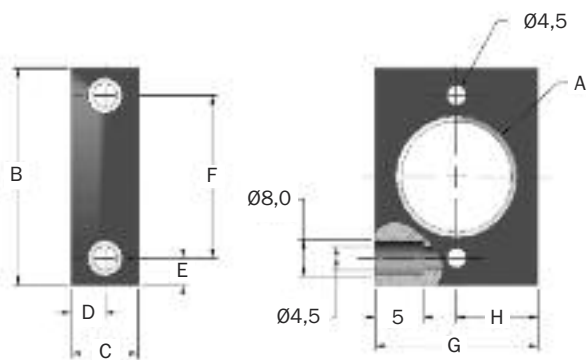

Désignation	Référence	Modèle	A mm	B mm	C mm	D mm	E mm	F mm	G mm	H mm	I mm	J mm	K mm
Δ UF M10 x 1	U16363189	ECO OEM 0.1M (B)	M10 x 1	38,0	12,0	6,0	6,0	25,5	25,0	12,5	–	5	–
Δ UF M12 x 1	U15588189	ECO OEM .15M (B)	M12 x 1	38,0	12,0	6,0	6,0	25,5	25,0	12,5	–	5	–
Δ UF M14 x 1.5	U13935143	ECO (LR)OEM .25M (B)	M14 x 1,5	45,0	16,0	8,0	5,0	35,0	30,0	15,0	–	5	–
Δ UF M16 x 1.5	U19018143	ECO (LR)OEM .35M (B)	M16 x 1,5	45,0	16,0	8,0	5,0	35,0	30,0	15,0	–	–	–
Δ UF M20 x 1.5	U12646143	ECO (LR)OEM .5M (B)	M20 x 1,5	48,0	16,0	8,0	6,5	35,0	35,0	–	4,75	11,4	25,5
Δ UF M25 x 1.5	U13004143	ECO (LR)OEM 1.0MF (B)	M25 x 1,5	48,0	16,0	8,0	6,5	35,0	35,0	–	4,75	11,4	25,5
Δ UF M27 x 3	U12587143	ECO (LR)OEM 1.0M (B)	M27 X 3	48,0	16,0	8,0	6,5	35,0	35,0	–	4,75	11,4	25,5

Notes: 1. Δ = Produits avec délai de livraison non-standard, contactez-nous.

2. Toutes les dimensions sont en millimètres.

ECO OEM 0.1M → ECO OEM 1.0M

Adaptateur de reprise d'efforts radiaux (SLA)

Séries réglables

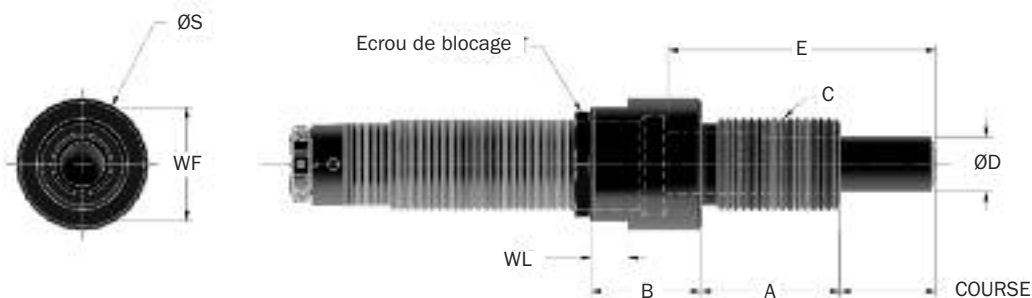

Désignation	Référence	Modèle	Course mm	A mm	B mm	C mm	D mm	E mm	S mm	WF mm	WL mm
SLA 10MF	SLA 33457	ECO OEM 0.1M	6,4	12	11	M10 x 1	5	21,9	13	11	4,0
SLA 12MF	SLA 33299	ECO OEM .15M	10,0	18	14	M12 x 1	6	32,4	16	13	7,0
△ SLA 14MC	SLA 34756	ECO (LR)OEM .25M	10,0	18	16	M14 x 1,5	8	34,3	18	15	7,0
SLA 16 MC	SLA 34757	ECO (LR)OEM .35M	12,7	20	16	M16 x 1	8	39,2	20	17	7,0
SLA 20 MC	SLA 33262	ECO (LR)OEM .5M	12,7	24	14	M20 x 1,5	11	41,5	25	22	7,0
SLA 25 MF	SLA 33263	ECO (LR)OEM 1.0MF	25,0	38	30	M25 x 1,5	15	73,2	36	32	10,0
SLA 27 MC	SLA 33296	ECO (LR)OEM 1.0M	25,0	38	30	M27 x 3	15	73,2	36	32	10,0

Notes: 1. Angle d'impact maximum 30°.

2. △ = Produits avec délai de livraison non-standard, contactez-nous.

Montage par chape



Modèle	(S) Course mm	L mm	M +0.010/-0.000 mm	N +0.010/-0.000 mm	P +0.000/-0.010 mm	Q mm	S mm	V mm	W mm	X mm	Poids g
△ ECO OEM 1.0M CMS	25	162,1	3,58 +0,13/0	6,02 +0,13/0	9,5 0/-0,3	6,4	31,8	3,2	9,0	6,4	394

Notes: 1. Angle d'impact maximum 30°.

2. △ = Produits avec délai de livraison non-standard, contactez-nous.

Standard

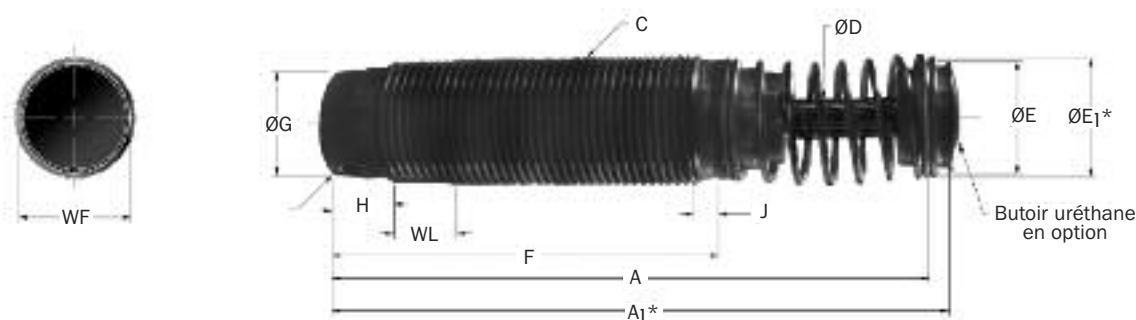

*Note: Les côtes A1 et E1 s'appliquent aux amortisseurs avec butoir uréthane.

Modèle	(S) Course mm	Plage de vitesse optimale m/s	ET Max. Nm/c	ETC Max. Nm/h	FP Force de choc Max. N	Force nominale du ressort		FD Force de propulsion Max. N	Poids g
						Extension N	Compression N		
△ ECO OEM 1.15M x 1	25,0	0,3-3,30	195,0	75 700	11 120	56,0	89,0	2 220	482
△ ECO (LR)OEM 1.15M x 1	25,0	0,08-2,0	195,0	75 700	11 120	56,0	89,0	3 335	482
△ ECO OEM 1.15M x 2	50,0	0,3-3,30	385,0	98 962	11 120	31,0	89,0	2 220	708
△ ECO (LR)OEM 1.15M x 2	50,0	0,08-2,0	385,0	98 962	11 120	31,0	89,0	3 335	708
ECO OEM 1.25M x 1	25,0	0,3-3,30	195,0	91 000	11 120	56,0	89,0	2 220	567
ECO (LR)OEM 1.25M x 1	25,0	0,08-2,0	195,0	91 000	11 120	56,0	89,0	3 335	567
ECO OEM 1.25M x 2	50,0	0,3-3,30	385,0	111 400	11 120	31,0	89,0	2 220	737
ECO (LR)OEM 1.25M x 2	50,0	0,08-2,0	385,0	111 400	11 120	31,0	89,0	3 335	737

Modèle	A mm	A1 mm	C mm	D mm	E mm	E1 mm	F mm	G mm	H mm	J mm	WF mm	WL mm
△ ECO (LR)OEM 1.15M x 1	150,0	155,5	M33 x 1,5	9,5	29,0	30,5	97,0	28,0	14,0	5,3	30,0	16,0
△ ECO (LR)OEM 1.15M x 2	217,0	222,0	M33 x 1,5	9,5	29,0	30,5	138,0	28,0	14,0	5,3	30,0	16,0
ECO (LR)OEM 1.25M x 1	150,0	155,5	M36 x 1,5	9,5	29,0	30,5	97,0	28,0	14,0	5,3	33,0	16,0
ECO (LR)OEM 1.25M x 2	217,0	222,0	M36 x 1,5	9,5	29,0	30,5	138,0	28,0	14,0	5,3	33,0	16,0

Notes: 1. Tous les amortisseurs de chocs fonctionneront normalement à partir de 5% de leur capacité maximale par cycle.

Si l'énergie à absorber se situe en dessous de 5%, choisir un modèle plus petit.

2. Pour les accessoires de montage, voir pages 25-26.

3. Le butoir uréthane est disponible en accessoire pour les modèles ECO OEM 1.15M x 1 et ECO OEM 1.25M x 2.

4. △ = Produits avec délai de livraison non-standard, contactez-nous.

Butoir uréthane (USC)

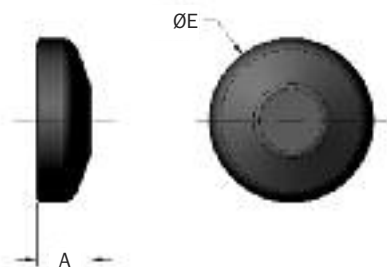

Désignation	Référence	Modèle	A mm	E mm	Poids g
UC 8609	C98609079	ECO (LR)OEM 1.15/1.25M	10,0	30,5	6

ECO OEM 1.15M → ECO OEM 1.25M

Ecrou de blocage (JN)

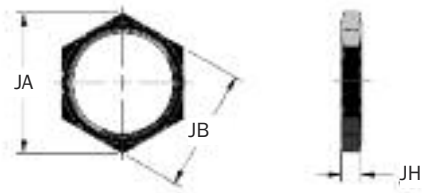

Désignation	Référence	Modèle	JA mm	JB mm	JH mm	Poids g
JN M33 x 1.5	J224061035	ECO (LR)OEM 1.15M	47,3	41,0	6,4	27
JN M36 x 1.5	J224063035	ECO (LR)OEM 1.25M	47,3	41,0	6,4	27

Manchon de butée (SC)



Désignation	Référence	Modèle	CA mm	CD mm	WF mm	WL mm	Poids g
△SC M33 x 1.5	M923865058	ECO OEM 1.15M	44,5	38,1	30,0	16,0	215
△SC M36 x 1.5	M924063058	ECO OEM 1.25M	63,5	43,0	41,0	18,0	210
△SC M25 x 2 x 1.56	M924129058	HP 110 MC	50,8	38,0	32,0	15,0	215
△SC M25 x 1.5 x 1.56	M924129180	HP 110 MF	50,8	38,0	32,0	15,0	215

Notes: 1. *Ne peut être utilisé avec un butoir uréthane.
2. △= Produits avec délai de livraison non-standard, nous contacter.

Bride Rectangulaire (RF)

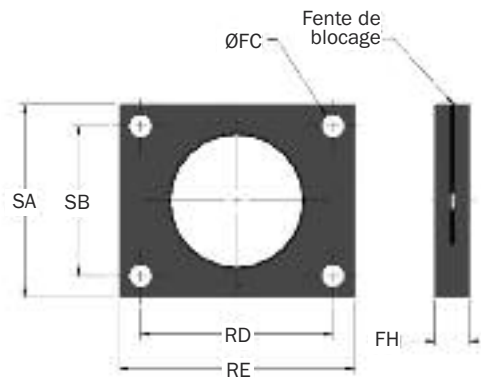

Désignation	Référence	Modèle	FC mm	FH mm	RD mm	RE mm	SA mm	SB mm	Ø vis mm	Poids g
RF M33 x 1.5	N121049141	ECO (LR)OEM 1.15M	5,5	9,5	41,3	50,8	44,5	28,6	M5	30
RF M36 x 1.5	N121293141	ECO (LR)OEM 1.25M	5,5	9,5	41,3	58,8	44,5	28,6	M5	30

Montage par chape



Modèle	S Course mm	L mm	M mm	N mm	P mm	Q mm	S mm	T mm	V mm	W mm	X mm	CR mm	Poids g
△ECO (LR)OEM 1.15 x 1 CM (S)	25	163,6	6,02 +0,13/0	6,02 +0,13/0	12,7 0/-0,3	12,7 0/-0,3	38,1	22,3	6,0	8,3	6,0	10,0	725
△ECO (LR)OEM 1.15 x 2 CM (S)	50	230,4	6,02 +0,13/0	6,02 +0,13/0	12,7 0/-0,3	12,7 0/-0,3	38,1	22,3	6,0	8,3	6,0	10,0	861
△ECO (LR)OEM 1.25 x 1 CM (S)	25	163,6	6,02 +0,13/0	6,02 +0,13/0	12,7 0/-0,3	12,7 0/-0,3	38,1	22,3	6,0	8,3	6,0	10,0	725
△ECO (LR)OEM 1.25 x 2 CM (S)	50	230,4	6,02 +0,13/0	6,02 +0,13/0	12,7 0/-0,3	12,7 0/-0,3	38,1	22,3	6,0	8,3	6,0	10,0	861

Notes: 1. "S" désigne un amortisseur fourni avec un ressort.

2. △= Produits avec délai de livraison non-standard, nous contacter.

Montage sur pieds

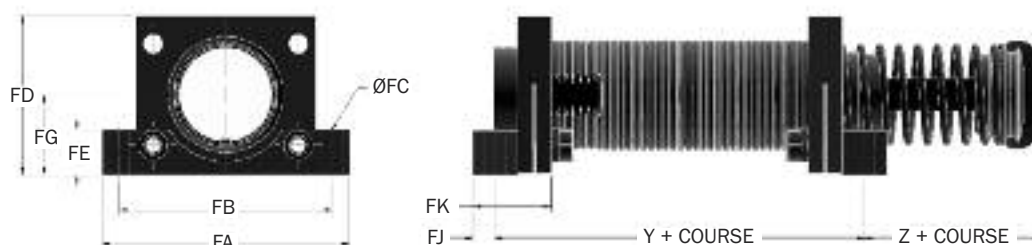

Désignation	Référence	Modèle	Y mm	Z mm	FA mm	FB mm	FC mm	FD mm	FE mm	FG mm	FJ mm	FK mm	Ø Vis mm	Poids g
FM M33 x 1.5	2F21049306	ECO (LR)OEM 1.15M	56,6	31,8	70,0	60,3	6,0	44,5	12,7	22,7	6,4	22,2	M5	100
FM M36 x 1.5	2F21293306	ECO (LR)OEM 1.25M	56,6	31,8	70,0	60,3	6,0	44,5	12,7	22,7	6,4	22,2	M5	100

Amortisseurs de Chocs Hydrauliques Réglables

Série OEMXT modèles moyens

OEMXT 3/4 → (LR)OEMXT 1.5M

Données Techniques

Standard

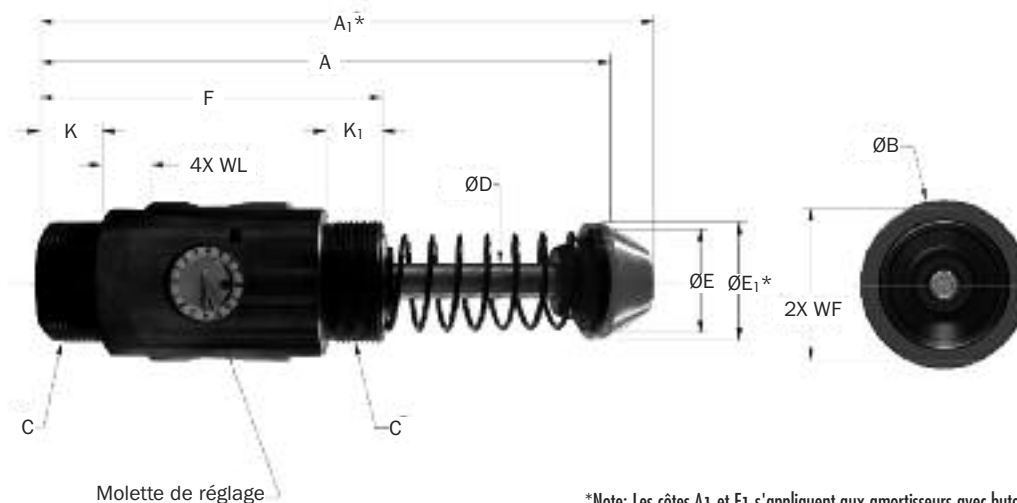

*Note: Les côtes A1 et E1 s'appliquent aux amortisseurs avec butoir uréthane.

Modèle	(S) Course mm	Plage de vitesse optimale m/s	ET Max. Nm/c	ETC Max. Nm/h	Fp Force de choc Max. N	Force nominale du ressort		FD Force de propulsion Max. N	Poids Kg
						Extension N	Compression N		
OEMXT 3/4 x 1	25,0	0,3-3,5	425	126 000	20 000	48	68	2 890	1,2
(LR)OEMXT 3/4 x 1	25,0	0,08-1,3	425	126 000	20 000	48	68	6 660	1,2
OEMXT 3/4 x 2	50,0	0,3-3,5	850	167 000	20 000	29	68	2 890	1,7
(LR)OEMXT 3/4 x 2	50,0	0,08-1,3	850	167 000	20 000	48	85	6 660	1,7
OEMXT 3/4 x 3	75,0	0,3-3,5	1 300	201 000	20 000	29	85	2 890	2,1
OEMXT 1.5M x 1	25,0	0,3-3,5	425	126 000	20 000	48	68	2 890	1,2
(LR)OEMXT 1.5M x 1	25,0	0,08-1,3	425	126 000	20 000	48	68	6 660	1,2
OEMXT 1.5M x 2	50,0	0,3-3,5	850	167 000	20 000	29	68	2 890	1,7
(LR)OEMXT 1.5M x 2	50,0	0,08-1,3	850	167 000	20 000	48	85	6 660	1,7
OEMXT 1.5M x 3	75,0	0,3-3,5	1 300	201 000	20 000	29	85	2 890	2,1

Modèle	C Filetage	A mm	A1 mm	B mm	D mm	E mm	E1 mm	F mm	K mm	K1 mm	WF mm	WL mm
(LR)OEMXT 3/4 x 1	1 3/4 - 12 UN	144	162	58	13	38	44	92	32	32	40,5	19
(LR)OEMXT 3/4 x 2	1 3/4 - 12 UN	195	213	58	13	38	44	118	45	45	40,5	19
(LR)OEMXT 3/4 x 3	1 3/4 - 12 UN	246	264	58	13	38	44	143	57	57	40,5	19
(LR)OEMXT 1.5M x 1	M42 x 1,5	144	162	58	13	38	44	92	32	32	40,5	19
(LR)OEMXT 1.5M x 2	M42 x 1,5	195	213	58	13	38	44	118	45	45	40,5	19
(LR)OEMXT 1.5M x 3	M42 x 1,5	246	264	58	13	38	44	143	57	57	40,5	19

Amortisseurs de Chocs Hydrauliques Réglables

Série OEMXT modèles moyens

OEMXT 3/4 → (LR)OEMXT 1.5M

Accessoires

Montage par chape

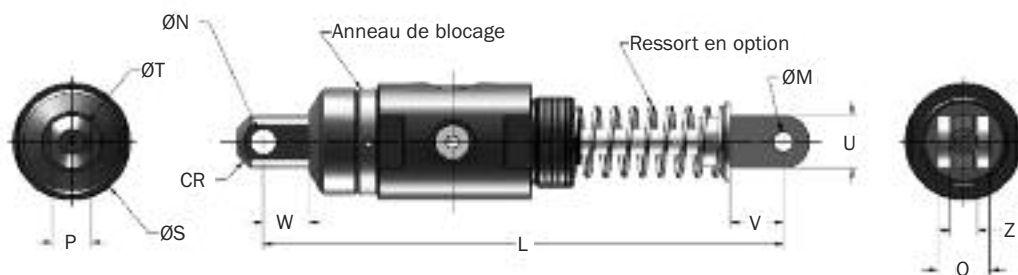

Séries réglables

Modèle	(S) Course mm	L mm	M mm	N mm	P mm	Q mm	S mm	T mm	U mm	V mm	W mm	Z mm	CR mm	Poids Kg
Δ (LR)OEMXT 3/4 x 1 CM (S)	25	199,0	9,60	12,70 +0,25/0	19,0 +0,25/0	25,4 0/-0,3	51,0	25,4	25,0	26,0	22,0	12,9	14,3 +0,5/-0	1,59
Δ (LR)OEMXT 1.5M x 1 CM (S)	25	199,0	9,60	12,70 +0,25/0	19,0 +0,25/0	25,4 0/-0,3	51,0	25,4	25,0	26,0	22,0	12,9	14,3 +0,5/-0	1,59
Δ (LR)OEMXT 3/4 x 2 CM (S)	50	250,0	9,60	12,70 +0,25/0	19,0 +0,25/0	25,4 0/-0,3	51,0	25,4	25,0	26,0	22,0	12,9	14,3 +0,5/-0	1,7
Δ (LR)OEMXT 1.5M x 2 CM (S)	50	250,0	9,60	12,70 +0,25/0	19,0 +0,25/0	25,4 0/-0,3	51,0	25,4	25,0	26,0	22,0	12,9	14,3 +0,5/-0	1,7
Δ OEMXT 3/4 x 3 CM (S)	75	300,0	9,60	12,70 +0,25/0	19,0 +0,25/0	25,4 0/-0,3	51,0	25,4	25,0	26,0	22,0	12,9	14,3 +0,5/-0	1,95
Δ OEMXT 1.5M x 3 CM (S)	75	300,0	9,60	12,70 +0,25/0	19,0 +0,25/0	25,4 0/-0,3	51,0	25,4	25,0	26,0	22,0	12,9	14,3 +0,5/-0	1,95

Notes: 1. "S" désigne un amortisseur fourni avec un ressort.

2. Δ = Produits avec délai de livraison non-standard, nous contacter.

Montage sur pieds

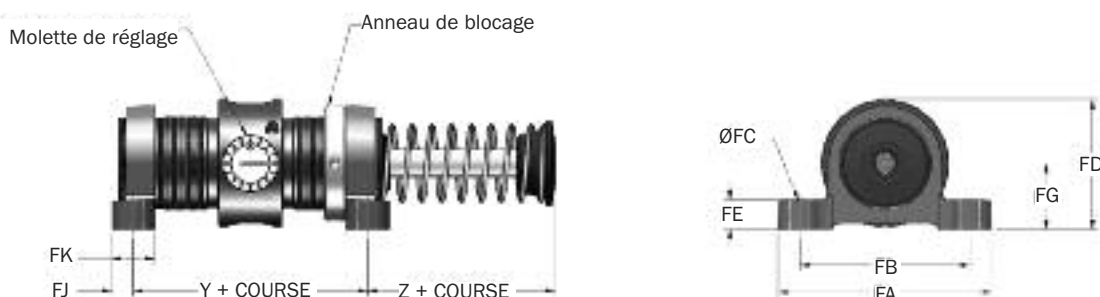

Désignation	Référence	Modèle	Y mm	Z mm	FA mm	FB mm	FC mm	FD mm	FE mm	FG mm	FJ mm	FK mm	Ø Vis mm	Poids g
FM 1 3/4-12	2FE2940	(LR)OEM 3/4	60,5	26,9	95,3	76,2	8,6	55,0	12,7	29,5	9,7	19,1	M8	370
FM M42 x 1,5	2F2940	(LR)OEM 1.5M	60,5	26,9	95,3	76,2	8,6	55,0	12,7	29,5	9,7	19,1	M8	370

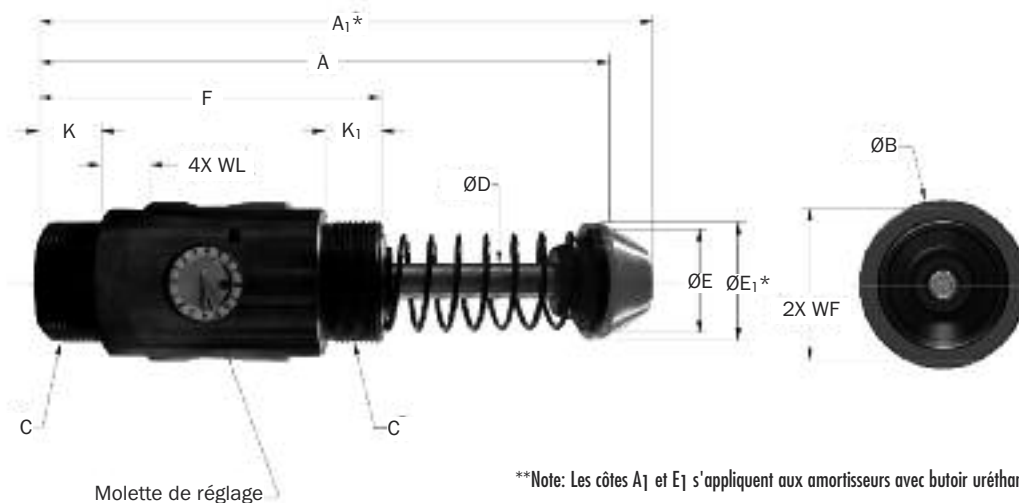
Standard

**Note: Les côtes A₁ et E₁ s'appliquent aux amortisseurs avec butoir uréthane.

Modèle	(S) Course mm	Plage de vitesse optimale m/s	ET Max. Nm/c	ETC Max. Nm/h	Fp Force de choc Max. N	Force nominale du ressort		FD Force de propulsion Max. N	Poids Kg
						Extension N	Compression N		
Δ LROEMXT 1 1/8 x 1	25,0	0,08-1,35	1 130	226 000	51 000	115	155	17 760	2,1
OEMXT 1 1/8 x 2	50,0	0,3-3,5	2 260	271 000	51 000	75	155	6 660	3,6
LROEMXT 1 1/8 x 2	50,0	0,08-1,35	2 260	271 000	51 000	75	155	17 760	3,6
OEMXT 1 1/8 x 4	100,0	0,3-3,5	4 520	362 000	51 000	70	160	6 660	4,9
OEMXT 1 1/8 x 6	150,0	0,3-3,5	6 780	421 000	51 000	90	284	6 660	6,4
Δ LROEMXT 2.0M x 1	25,0	0,08-1,35	1 130	226 000	51 000	115	155	17 760	2,1
OEMXT 2.0M x 2	50,0	0,3-3,5	2 260	271 000	51 000	75	155	6 660	3,6
LROEMXT 2.0M x 2	50,0	0,08-1,35	2 260	271 000	51 000	75	155	17 760	3,6
OEMXT 2.0M x 4	100,0	0,3-3,5	4 520	362 000	51 000	70	160	6 660	4,9
OEMXT 2.0M x 6	150,0	0,3-3,5	6 780	421 000	51 000	90	284	6 660	6,4

Note: Δ = Produits avec délai de livraison non-standard, nous contacter.

Modèle	C	A mm	A ₁ mm	B mm	D mm	E mm	E ₁ mm	F mm	K mm	K ₁ mm	WF mm	WL mm
Δ LROEMXT 1 1/8 x 1	2 1/2 - 12 UN	175	192	77	19	50	57	114	38	38	61,5	19
LROEMXT 1 1/8 x 2	2 1/2 - 12 UN	226	243	77	19	50	57	140	51	51	61,5	19
OEMXT 1 1/8 x 4	2 1/2 - 12 UN	328	345	77	19	50	57	191	76	76	61,5	19
OEMXT 1 1/8 x 6	2 1/2 - 12 UN	456	473	77	19	50	57	241	76	76	61,5	19
Δ LROEMXT 2.0M x 1	M64 x 2,0	175	192	77	19	50	57	114	38	38	61,5	19
(LR)OEMXT 2.0M x 2	M64 x 2,0	226	243	77	19	50	57	140	51	51	61,5	19
OEMXT 2.0M x 4	M64 x 2,0	328	345	77	19	50	57	191	76	76	61,5	19
OEMXT 2.0M x 6	M64 x 2,0	456	473	77	19	50	57	241	76	76	61,5	19

Note: Δ = Produits avec délai de livraison non-standard, nous contacter.

Amortisseurs de Chocs Hydrauliques Réglables

Série OEMXT modèles moyens

OEMXT 1 1/8 → (LR)OEMXT 2.0M

Accessoires

Montage par chape

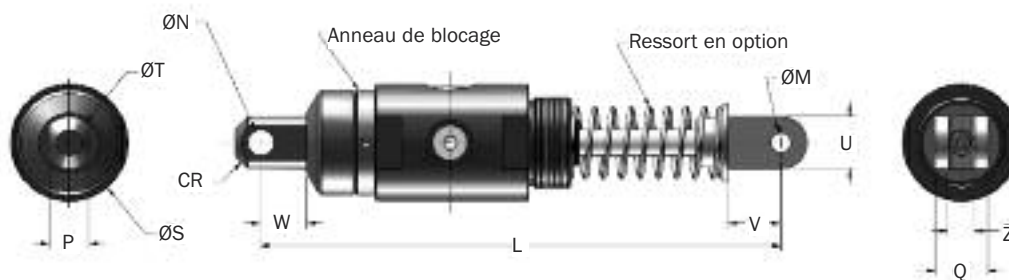

Modèle	(S) Course mm	L mm	M mm	N mm	P mm	Q mm	S mm	T mm	U mm	V mm	W mm	Z mm	CR mm	Poids Kg
△(LR)OEMXT 1 1/8 x 2 CM (S)	50	306,0	19,07 +0,25/0	19,07 +0,25/0	31,7 0/-0,3	38,0 +0,5/0,0	73,0	38,0	38,0	36,0	26,0	16,0	23,0	5,30
△(LR)OEMXT 2.0M x 2 CM (S)	50	306,0	19,07 +0,25/0	19,07 +0,25/0	31,7 0/-0,3	38,0 +0,5/0,0	73,0	38,0	38,0	36,0	26,0	16,0	23,0	5,30
△OEMXT 1 1/8 x 4 CM (S)	100	408,0	19,07 +0,25/0	19,07 +0,25/0	31,7 0/-0,3	38,0 +0,5/0,0	73,0	38,0	38,0	36,0	26,0	16,0	23,0	6,08
△OEMXT 2.0M x 4 CM (S)	100	408,0	19,07 +0,25/0	19,07 +0,25/0	31,7 0/-0,3	38,0 +0,5/0,0	73,0	38,0	38,0	36,0	26,0	16,0	23,0	6,08
△OEMXT 1 1/8 x 6 CM (S)	150	537,0	19,07 +0,25/0	19,07 +0,25/0	31,7 0/-0,3	38,0 +0,5/0,0	73,0	38,0	38,0	36,0	26,0	16,0	23,0	7,39
△OEMXT 2.0M x 6 CM (S)	150	537,0	19,07 +0,25/0	19,07 +0,25/0	31,7 0/-0,3	38,0 +0,5/0,0	73,0	38,0	38,0	36,0	26,0	16,0	23,0	7,39

Notes: 1. "S" désigne un amortisseur fourni avec un ressort.
2. △ = Produits avec délai de livraison non-standard, nous contacter.

Montage sur pieds



Désignation	Référence	Modèle	Y mm	Z mm	FA mm	FB mm	FC mm	FD mm	FE mm	FG mm	FJ mm	FK mm	Ø Vis mm	Poids Kg	Notes
FM 2 1/2 x 12	2FE3010	(LR)OEM 1 1/8	76,2	39,6	143,0	124,0	10,4	89,7	16,0	44,5	11,2	22,4	M10	1.08	1
FM M64 x 2	2F3010	(LR)OEM 2.0M	76,2	39,6	143,0	124,0	10,4	89,7	16,0	44,5	11,2	22,4	M10	1.08	2

Notes: 1. OEM 1 1/8 x 6 la côte 'Z' est 68,3 mm.
2. OEM 2.0M x 6 la côte 'Z' est 68,3 mm.

Amortisseurs de Chocs Hydrauliques Réglables

Série OEM grands modèles

OEM 3.0M → OEM 4.0M

Données Techniques

Standard

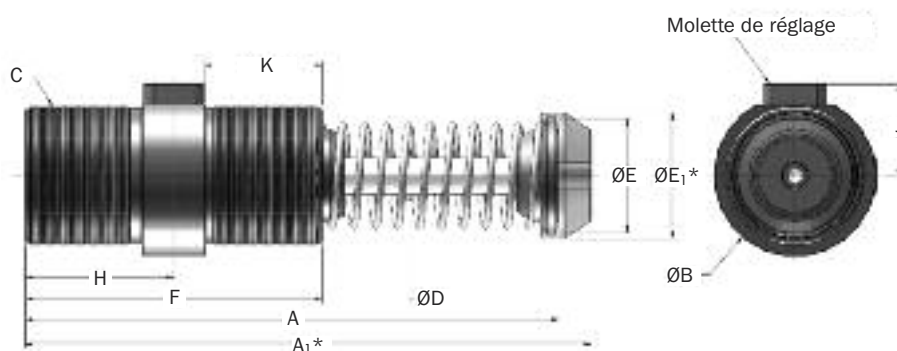

*Note: Les côtes A1 et E1 s'appliquent aux amortisseurs avec butoir uréthane.

Modèle	(S) Course mm	Plage de vitesse optimale m/s	ET Max. Nm/c	ETC Max. Nm/h	Fp Force de choc Max. N	Force nominale du ressort		FD Force de propulsion Max. N	Poids Kg
						Extension N	Compression N		
OEM 3.0M x 2	50	0,3-4,3	2 300	372 000	67 000	110	200	12 000	7,0
OEM 3.0M x 3.5	90	0,3-4,3	4 000	652 000	67 000	110	200	12 000	9,1
OEM 3.0M x 5	125	0,3-4,3	5 700	933 000	67 000	71	200	12 000	10,9
OEM 3.0M x 6.5	165	0,3-4,3	7 300	1 215 000	67 000	120	330	12 000	13,6
OEM 4.0M x 2	50	0,3-4,3	3 800	1 503 000	111 000	225	290	21 000	15,0
OEM 4.0M x 4	100	0,3-4,3	7 700	1 808 000	111 000	155	290	21 000	18,2
OEM 4.0M x 6	150	0,3-4,3	11 500	2 102 000	111 000	135	310	21 000	20,0
△ OEM 4.0M x 8	200	0,3-4,3	15 400	2 407 000	111 000	180	355	21 000	30,0
△ OEM 4.0M x 10	250	0,3-4,3	19 200	2 712 000	111 000	135	355	21 000	33,0

Note: △ = Produits avec délai de livraison non-standard, nous contacter.

Modèle	A mm	A ₁ mm	B mm	C	D mm	E mm	E ₁ mm	F mm	H mm	J mm	K mm
OEM 3.0M x 2	245	265	98	M85 x 2.0	22	69	76	140	70	58	51
OEM 3.0M x 3.5	323	343	98	M85 x 2.0	22	69	76	179	90	58	71
OEM 3.0M x 5	399	419	98	M85 x 2.0	22	69	76	217	109	58	71
OEM 3.0M x 6.5	494	514	98	M85 x 2.0	22	81	81	256	128	58	71
OEM 4.0M x 2	313	335	127	M115 x 2.0	35	88	95	203	102	74	80
OEM 4.0M x 4	414	436	127	M115 x 2.0	35	88	95	254	127	74	105
OEM 4.0M x 6	516	538	127	M115 x 2.0	35	88	95	305	153	74	108
△ OEM 4.0M x 8	643	665	127	M115 x 2.0	35	88	95	356	178	74	108
△ OEM 4.0M x 10	745	767	127	M115 x 2.0	35	88	95	406	203	74	108

Notes: 1. Tous les amortisseurs de chocs fonctionneront normalement à partir de 5% de leur capacité maximale par cycle.

Si l'énergie à absorber se situe en dessous de 5%, choisir un modèle plus petit.

2. Pour les accessoires de montage, voir pages 32.

3. Le montage oscillant arrière n'est pas recommandé pour les modèles OEM 3.0M x 6.5, OEM 4.0M x 8 et OEM 4.0M x 10 en position horizontale.

4. △ = Produits avec délai de livraison non-standard, nous contacter.

Amortisseurs de Chocs Hydrauliques Réglables

Série OEM grands modèles

OEM 3.0M → OEM 4.0M

Accessoires

Montage par chape

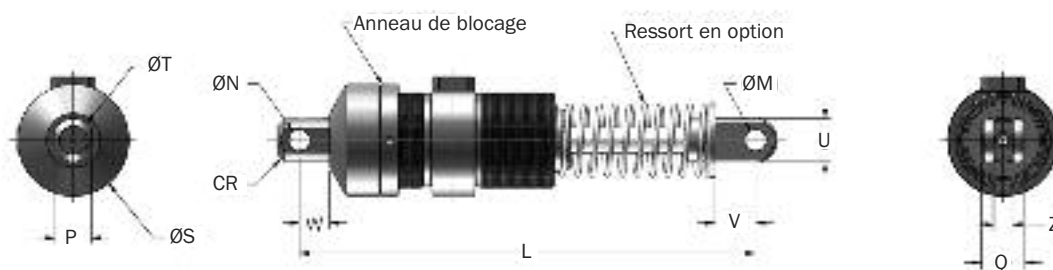

Modèle	(S) Course mm	L mm	M mm	N mm	P mm	Q mm	S mm	T mm	U mm	V mm	W mm	Z mm	CR mm	Poids Kg
△ OEM 3.0M x 2 CM (S)	50	325,0	19,07 +0,25/0	19,07 +0,25/0	31,7 0/-0,3	38,0	98,0	38,1	38,1	36,0	26,0	16,0 +0,5/0	23,0	8,66
△ OEM 3.0M x 3.5 CM (S)	90	402,0	19,07 +0,25/0	19,07 +0,25/0	31,7 0/-0,3	38,0	98,0	38,1	38,1	36,0	26,0	16,0 +0,5/0	23,0	10,70
△ OEM 3.0M x 5 CM (S)	125	479,0	19,07 +0,25/0	19,07 +0,25/0	31,7 0/-0,3	38,0	98,0	38,1	38,1	36,0	26,0	16,0 +0,5/0	23,0	12,52
△ OEM 3.0M x 6.5 CM (S)	165	574,0	19,07 +0,25/0	19,07 +0,25/0	31,7 0/-0,3	38,0	98,0	38,1	38,1	36,0	26,0	16,0 +0,5/0	23,0	15,24
△ OEM 4.0M x 2 CM (S)	50	432,0	25,42 +0,25/0	25,42 +0,25/0	38,1 0/-0,3	90,5	127,0	57,2	51,0	51,0	44,0	38,2 +0,5/0	35,0	19,23
△ OEM 4.0M x 4 CM (S)	100	533,0	25,42 +0,25/0	25,42 +0,25/0	38,1 0/-0,3	90,5	127,0	57,2	51,0	51,0	44,0	38,2 +0,5/0	35,0	22,41
△ OEM 4.0M x 6 CM (S)	150	635,0	25,42 +0,25/0	25,42 +0,25/0	38,1 0/-0,3	90,5	127,0	57,2	51,0	51,0	44,0	38,2 +0,5/0	35,0	24,22
△ OEM 4.0M x 8 CM (S)	200	762,0	25,42 +0,25/0	25,42 +0,25/0	38,1 0/-0,3	90,5	127,0	57,2	51,0	51,0	44,0	38,2 +0,5/0	35,0	34,20
△ OEM 4.0M x 10 CM (S)	250	864,0	25,42 +0,25/0	25,42 +0,25/0	38,1 0/-0,3	90,5	127,0	57,2	51,0	51,0	44,0	38,2 +0,5/0	35,0	37,37

Notes: 1. "S" désigne un amortisseur fourni avec un ressort.

2. △ = Produits avec délai de livraison non-standard, nous contacter.

Montage sur pieds

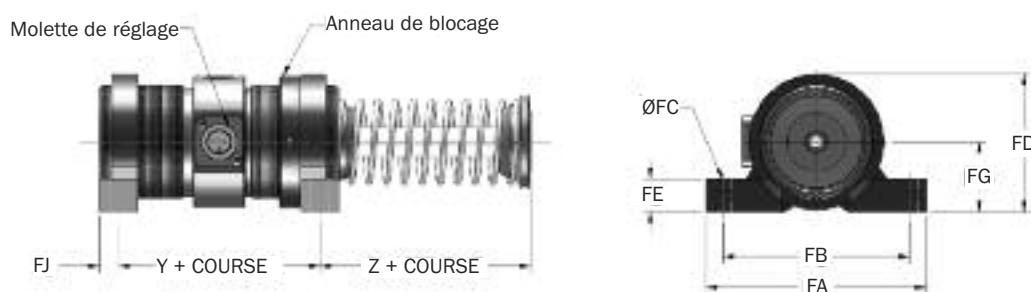

Désignation	Référence	Modèle	J mm	Y mm	Z mm	FA mm	FB mm	FC mm	FD mm	FE mm	FG mm	FJ mm	FK mm	Ø Vis mm	Poids kg	Notes
FM M85 x 2	2F3330	OEM 3.0M	58	81,0	59,0	165,0	139,7	13,5	103,0	25,4	52,3	14,1	28,7	M12	1 984	1
FM M115 x 2	2F3720	OEM 4.0M	74	190,5	37,0	203,2	165,0	16,8	149,4	38,0	79,5	16,0	50,8	M16	3 900	2

Notes: 1. OEM 3.0M x 6,5, la côte "Z" est 77,7mm.

2. OEM 4.0M x 8 et 4.0M x 10M, la côte "Z" est 62,0mm.

3. La côte "FJ" du pied arrière est de 22,4mm.

Manchon de butée (SC)

(LR)OEMXT 3/4 → (LR)OEMXT 2.0M

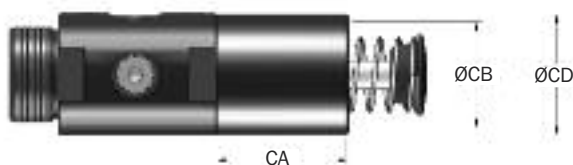

Désignation	Référence	Modèle	CA mm	CB mm	CD mm	Poids g
△ SC M2 1/2 - 12*	8KE2940	(LR)OEMXT 3/4	49,0	49,0	56,5	340
△ SC M2 1/2 - 12 x 2	8KE3010	(LR)OEMXT 1 1/8 x 2 & 4	63,0	65,0	76,0	652
△ SC M2 1/2 - 12 x 6	8KE3012	(LR)OEMXT 1 1/8 x 6	93,0	65,0	76,0	936
△ SC M42 x 1.5 x 1	8K2940	(LR)OEMXT 1.5M x 1	62,0	49,0	56,0	397
△ SC M42 x 1.5 x 2	8K2941	(LR)OEMXT 1.5M x 2	75,0	49,0	56,0	539
△ SC M42 x 1.5 x 3	8K2942	OEMXT 1.5M x 3	87,0	49,0	56,0	652
△ SC M64 x 2 x 2	M93010057	(LR)OEMXT 2.0M x 2	89,0	65,0	76,0	936
△ SC M64 x 2 x 4	M93011057	OEMXT 2.0M x 4	114,0	65,0	76,0	1 191
△ SC M64 x 2 x 6	M93012057	OEMXT 2.0M x 6	143,0	65,0	76,0	1 475

Notes: 1. * Ne pas utiliser avec un butoir uréthane.

2. △ = Produits avec délai de livraison non-standard, nous contacter.

Anneau de blocage (LR)

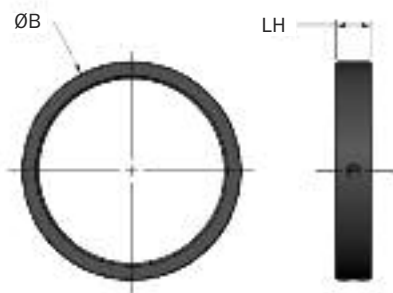

Désignation	Référence	Modèle	B mm	LH mm	Poids g
LR 1 3/4 - 12	F8E2940049	(LR)OEMXT 3/4	50,8	9,6	85
LR 2 1/2 - 12	F8E3010049	(LR)OEMXT 1 1/8	73,0	12,7	114
LR M42 x 1.5	F82940049	(LR)OEMXT 1.5M	50,8	9,6	85
LR M64 x 2	F83010049	(LR)OEMXT 2.0M	73,0	12,7	114
LR M85 x 2	F83330049	(LR)OEM 3.0M	98,2	16,0	226
LR M115 x 2	F83720049	(LR)OEM 4.0M	126,7	22,4	397

Bride carrée (SF)

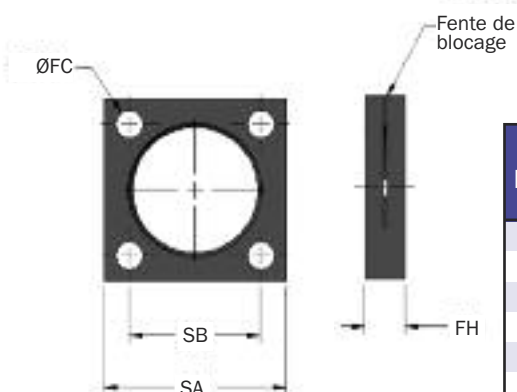

Désignation	Référence	Modèle	FC mm	FH mm	SA mm	SB mm	Ø Vis mm	Poids g
SF 1 3/4 - 12	M4E2940129	(LR)OEMXT 3/4	8,6	12,7	57,2	41,4	M8	140
SF 2 1/2 - 12	M4E3010129	(LR)OEMXT 1 1/8	10,4	15,7	90,0	89,0	M10	570
SF M42 x 1.5	M42940129	(LR)OEMXT 1.5M	8,6	12,7	57,2	41,4	M8	140
SF M64 x 2	M43010141	(LR)OEMXT 2.0M	10,4	15,7	89	69,9	M10	570
SF M85 x 2	M43330141	OEM 3.0M	13,5	19,0	101,6	76,2	M13	680
SF M115 x 2	M43720141	OEM 4.0M	16,5	25,4	139,7	111,3	M16	1 590

Amortisseurs de Chocs Hydrauliques Réglables

Accessoires pour OEMXT modèles moyens/OEM grands modèles

Accessoires

Bride Rectangulaire (RF)

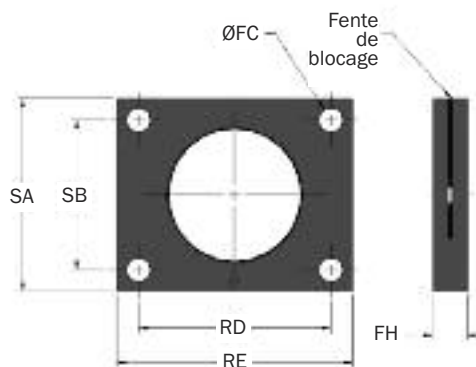

Désignation	Référence	Modèle	FC mm	FH mm	RD mm	RE mm	SA mm	SB mm	Ø Vis mm	Poids g
RF 1 3/4 -12	M5E2940129	(LR)OEMXT 3/4	8,6	12,7	60,5	76,2	57,2	41,4	M8	260
RF M42 x 1.5	M52940129	(LR)OEMXT 1.5M	8,6	12,7	60,5	76,2	57,2	41,4	M8	260
RF M85 x 2	M53330129	OEM 3.0M	13,5	19,1	101,6	127,0	101,6	76,2	M13	1 040

Stop Bar Kit

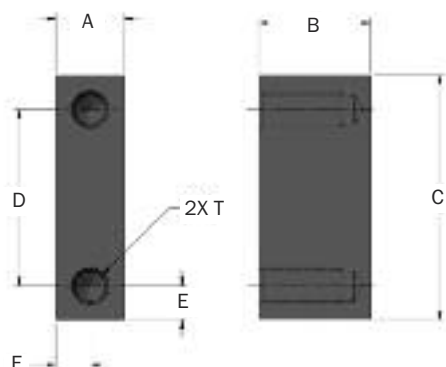

Désignation du Kit	Modèle	A mm	B mm	C mm	D mm	E mm	F mm	T	Ø Vis mm	Poids g
Δ T52940300	OEMXT 3/4	16,0	26,2	57,2	41,4	7,98,1	5/16 - 24	UNF x 18 mm DEEP	5/16	173
Δ T53010300	OEMXT 1 1/8	12,7	36,1	88,9	69,9	9,78,1	3/8 - 24	UNF x 18 mm DEEP	3/8	298

Notes: 1. Kit comprenant 2 Stop Bars, une bride rectangulaire pour les modèles OEMXT 3/4 et 1.5M, une bride carrée pour les modèles 1 1/8 et 2.0M et un anneau de blocage

2. Δ = Produits avec délai de livraison non-standard, nous contacter.

Butoir uréthane (UC)

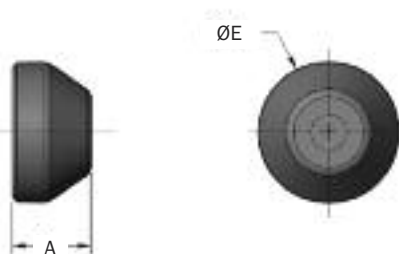

Désignation	Référence	Modèle	A mm	E ₁ mm	Poids g
UC 2940	C92940079	(LR)OEMXT 3/4	24,5	44,5	14
UC 3010	C93010079	(LR)OEMXT 1 1/8	24,1	57,0	23
UC 2940	C92940079	(LR)OEMXT 1.5M	24,5	44,5	14
UC 3010	C93010079	(LR)OEMXT 2.0M	24,1	57,0	23
UC 3330	C93330079	OEM 3.0M	31,4	76,0	85
UC 3720	C93720079	OEM 4.0M	37,5	95,0	170

Note: Pour les dimensions exactes des amortisseurs de chocs avec butoir uréthane, voir les caractéristiques pages 27-31.

Manchon de butée avec bride (SCF)

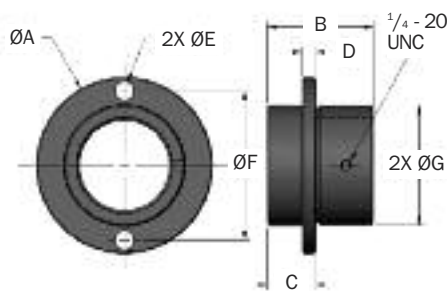

Désignation	Référence	Modèle mm	A mm	B mm	C ±.002 mm	D mm	E mm	F mm	G mm	Ø Vis mm	Poids g
Δ SCF 1 3/4 -12	M98640300	OEMXT 3/4	83	49,3	22,4	6,4	8,6	70	56	8	638
Δ SCF 2 1/2 -12	M98650300	OEMXT 1 1/8	108	63	25,4	9,7	8,6	89	75	8	1 238

Notes: 1. Vis de verrouillage fournie en standard.

2. Δ = Produits avec délai de livraison non-standard, nous contacter.

Après avoir sélectionné le modèle, il est possible de déterminer la plage de réglage :

1. Localiser le point d'intersection de la vitesse à l'impact et la courbe du modèle OEM sélectionné.
2. L'intersection indique la position de réglage **maximum** pour l'application. Tout réglage **supérieur à cette position peut surcharger l'amortisseur de chocs.**
3. La plage d'ajustement va de la position 0 à la position d'ajustement **maximum** comme déterminée à l'étape 2.

Exemple: OEM 1.25M x 1

1. Vitesse à l'impact : 1,0 m/s
2. Point d'intersection : Réglage à 5
3. Plage d'utilisation : 0 à 5

Exemple: (LR)OEMXT 2.0M x 2

1. Vitesse à l'impact : 0,5 m/s
2. Point d'intersection : Réglage à 3
3. Plage d'utilisation : 0 à 3

Tableau de détermination

Position 0 indique la force d'amortissement minimale.
Position 8 indique la force d'amortissement maximale.

OEMXT
grands modèle

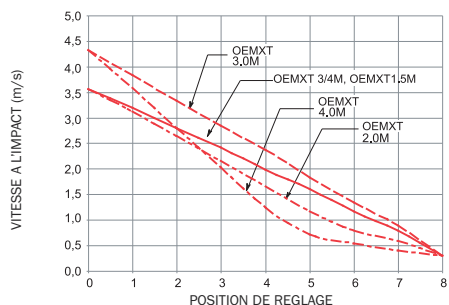

Réglage du vernier sur 180° avec verrouillage en position.
OEMXT 3.0M – OEM 4.0M



Réglage du vernier sur 360° avec verrouillage en position.
OEMXT 1.5M et OEMXT 2.0M

(LR)OEMXT
grands modèles

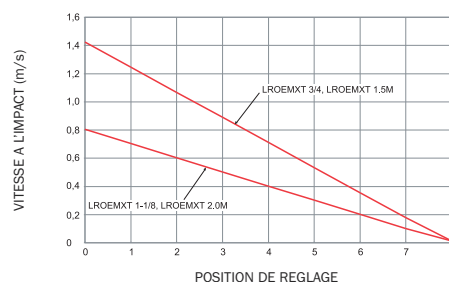

Réglage du vernier sur 360° avec verrouillage en position.
(LR)OEMXT 1.5M et (LR)OEMXT 2.0M

ECO OEM
petits modèle

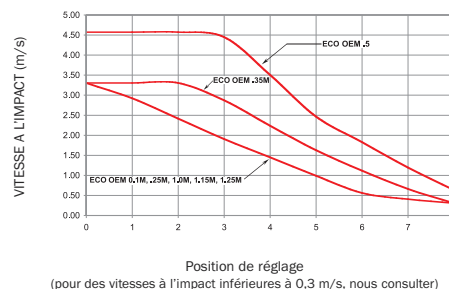

Réglage du vernier sur 180° avec verrouillage en position.
ECO OEM 0.1M - ECO OEM 0.5M



Réglage du vernier sur 360° avec verrouillage en position.
ECO OEM 1.0M

ECO (LR)OEM
petits modèles

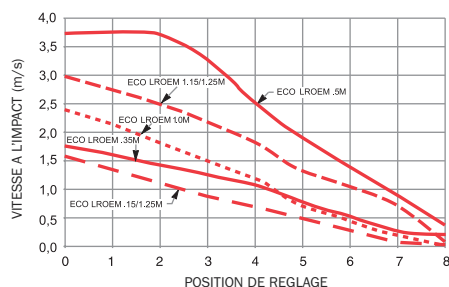

Réglage du vernier sur 180° avec verrouillage en position.
ECO (LR)OEM 0.15M
ECO (LR)OEM 0.5M



Réglage du vernier sur 360° avec verrouillage en position.
ECO (LR)OEM 1.0M



Application : fabrication automobile



Application d'embouteillage



Application d'automatisation / tri